

TRIOLOGIC

CARACTERISTICAS:

CIERRE A FALLEBA DE POLIAMIDA NEGRA, LLAVE YALE CON TAPA DE PROTECCION, BASCULABLE HACIA ADELANTE 30°, CON CAJA DE ENGRANAJES Y ACCESORIOS PARA CIERRE EN PUNTO MEDIO, ABATIBLE CON CARRERA 90° Y APERTURA REVERSIBLE.

DESIGNACION:

FALLEBA

CODIGO:

3S100-3

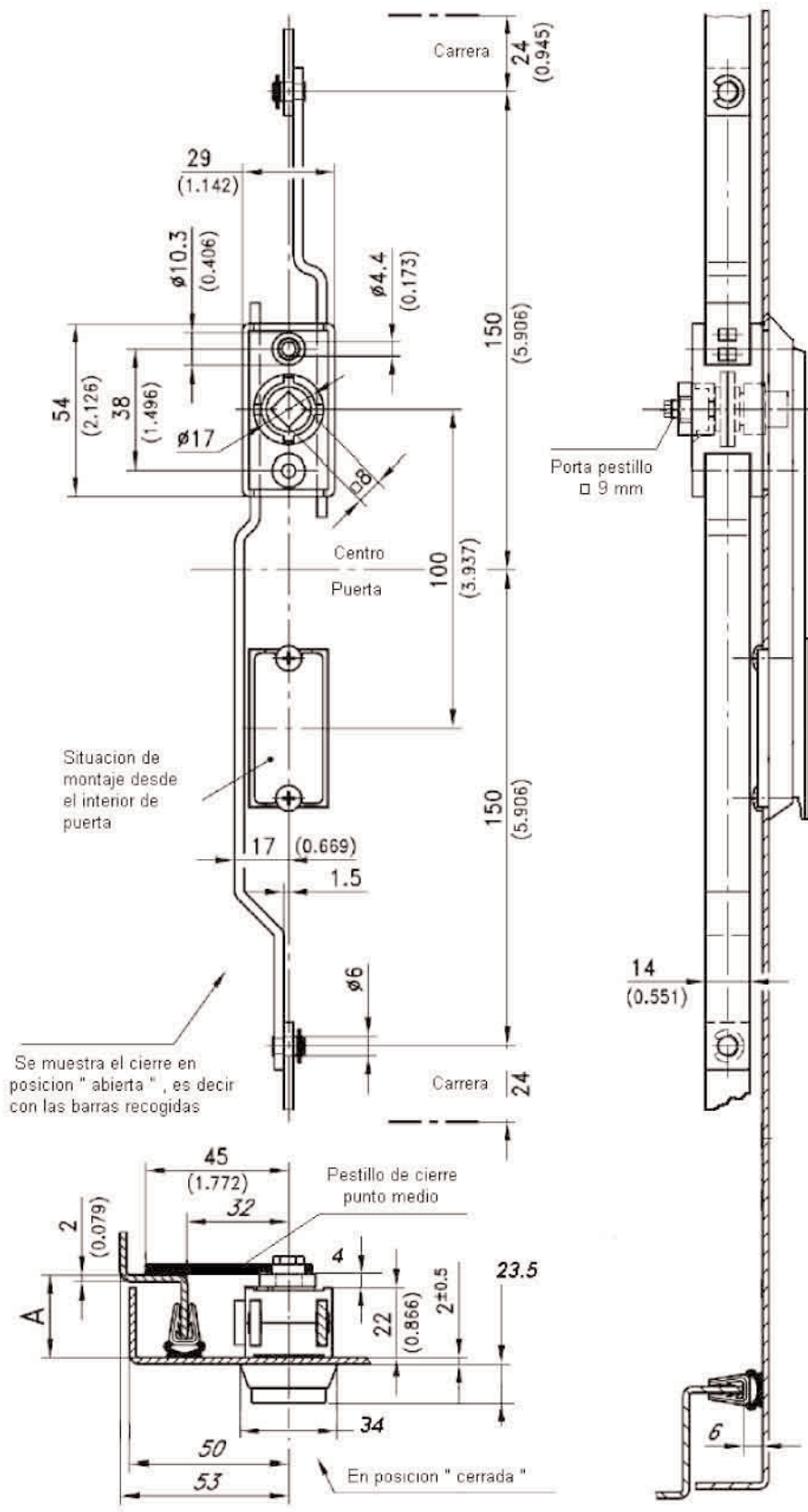
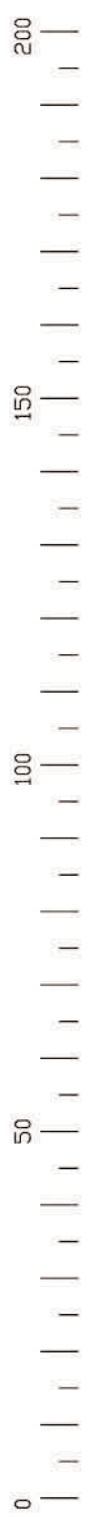

TRIOLOGIC

CARACTERISTICAS:

CIERRE A FALLEBA DE POLIAMIDA NEGRA, LLAVE YALE CON TAPA DE PROTECCION, BASCULABLE HACIA ADELANTE 30°, CON CAJA DE ENGRANAJES Y ACCESORIOS PARA CIERRE EN PUNTO MEDIO, ABATIBLE CON CARRERA 90° Y APERTURA REVERSIBLE.

DESIGNACION:

FALLEBA

CODIGO:

3S100-3

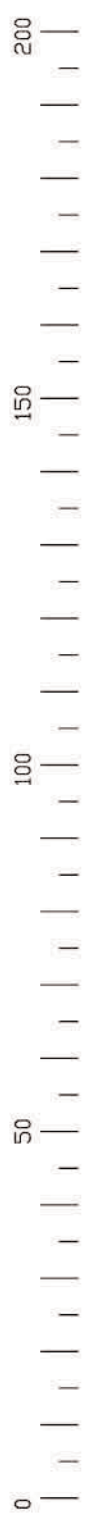

Escala de referencia en mm.

Calado en Panel

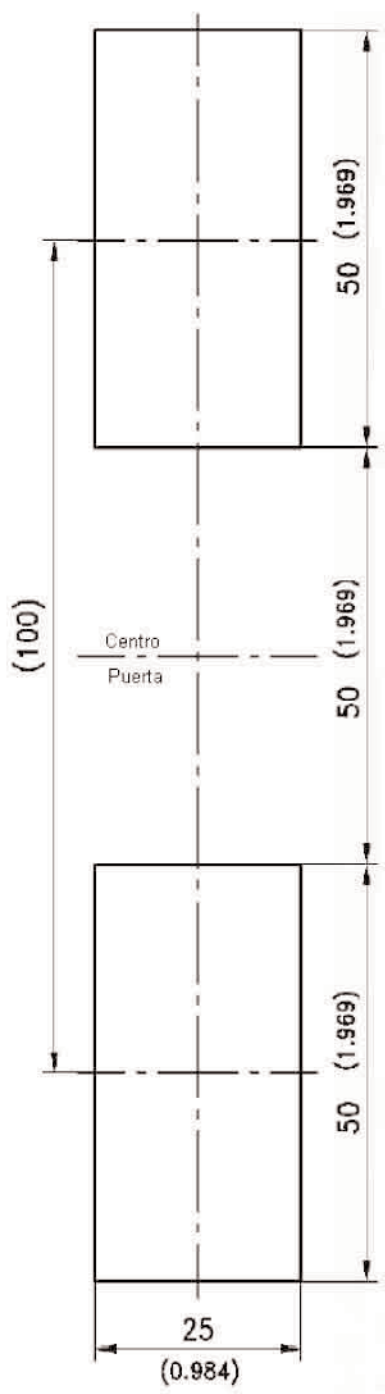

TRILOGIC

CARACTERISTICAS:

CIERRE A FALLEBA DE POLIAMIDA NEGRA, LLAVE YALE CON TAPA DE PROTECCION, BASCULABLE HACIA ADELANTE 30°, CON CAJA DE ENGRANAJES Y ACCESORIOS PARA CIERRE EN PUNTO MEDIO, ABATIBLE CON CARRERA 90° Y APERTURA REVERSIBLE.

DESIGNACION:

FALLEBA

CODIGO:

3S100-3